

Baja Silueta Inverter

R32
REFRIGERANTE

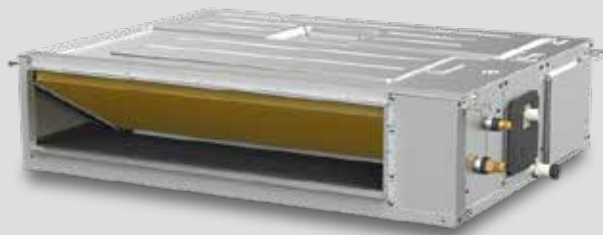

INVERTER

Los Aires Acondicionados **BGH** combinan la última tecnología con la más alta eficiencia y el respaldo de la marca líder en climatización.

Características



Gas Refrigerante ecológico R32



Aporte de aire exterior



Golden fin



Contacto seco para funciones externas de encendido y apagado



Bomba de drenaje



Doble posición de instalación + (horizontal o vertical)



Control WIFI opcional con control alámbrico



Doble posibilidad de aspiración



Frío/Calor

Baja silueta

MODELO	BSBSIE36CMQ
Capacidad nominal	3TR
Consumo frío	3.800 W
Consumo calor	3.000 W
Presión sonora interior (Al/Me/Ba)	38/36/33 dB(A)
Presión sonora exterior (Al/Me/Ba)	62 dB(A)
Alimentación	220-240 V / 1 / 50 Hz
Control inalámbrico	opcional
Control alámbrico	opcional

Dimensiones y peso	interior	exterior
A	1.200 mm	946 mm
B	750 mm	810 mm
C	245 mm	410 mm
Peso Neto	38,4 kg	66,9 kg

Esquema de conexiones

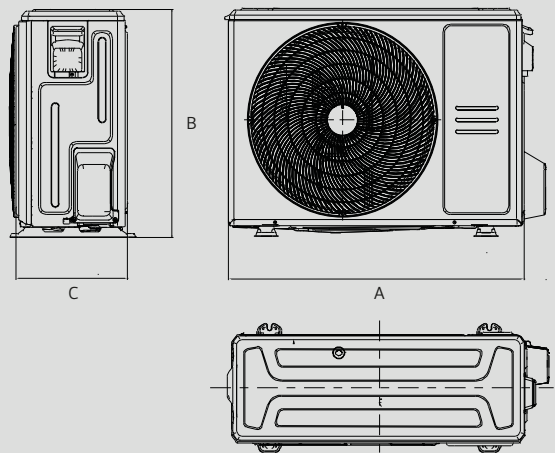
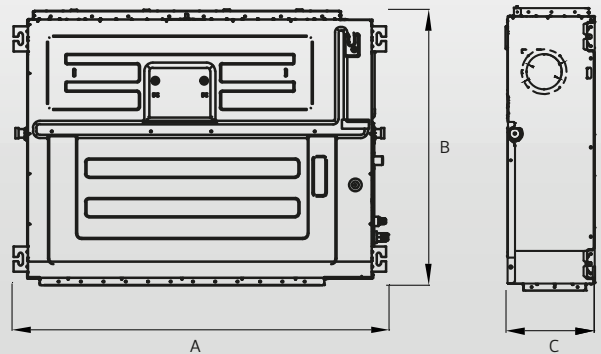
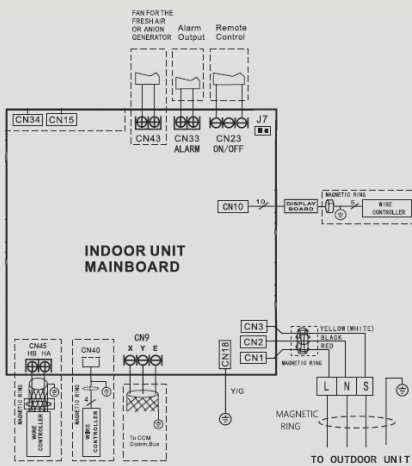

Conexiones frigoríficas

Tuberías frigoríficas	Ø3/8" / Ø5/8"
Carga fábrica / Carga	R32 / 2,4 Kg
Tubería salida desagüe int.	Ø25
Longitud máx. tuberías (A)	75 m
Desnivel máx. (B)	30 m

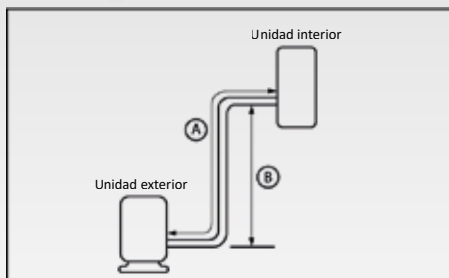

Instalación

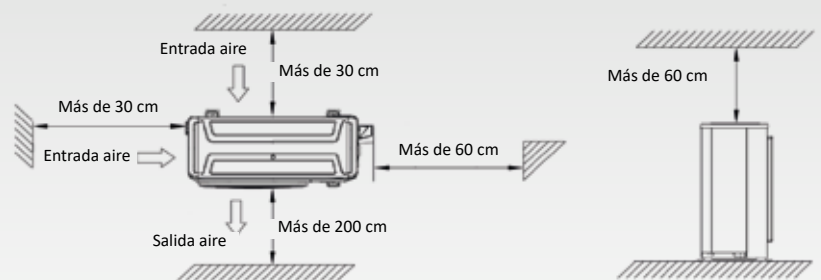

NOTAS:

- (1) Los datos y especificaciones presentes en esta ficha pueden variar sin previo aviso.
- (2) Las imágenes de esta ficha son de carácter orientativo, pudiendo ser diferentes a la máquina final.

Baja silueta

MODELO	BSBSIE60CTQ
Capacidad nominal	5TR
Consumo frío	5.700 W
Consumo calor	4.900 W
Presión sonora interior (Al/Me/Ba)	43,5/41,5/39,5 dB(A)
Presión sonora exterior (Al/Me/Ba)	65 dB(A)
Alimentación	220-240 V / 1 / 50 Hz
Alimentación unidad exterior	380-415 V / 3 / 50 Hz
Control inalámbrico	opcional
Control alámbrico	opcional

Dimensiones y peso	interior	exterior
A	1.200 mm	980 mm
B	750 mm	975 mm
C	245 mm	375 mm
Peso Neto	40,4 kg	90,0 kg

Esquema de conexiones

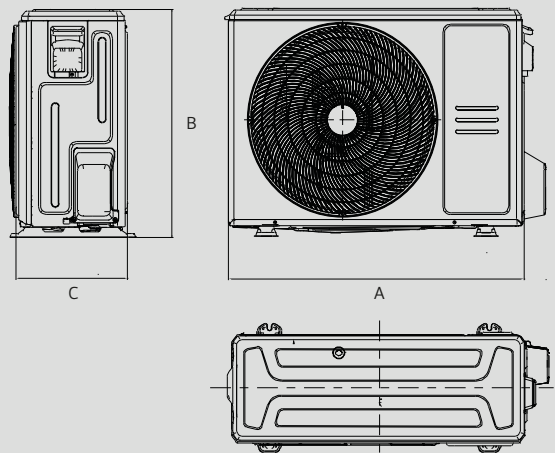
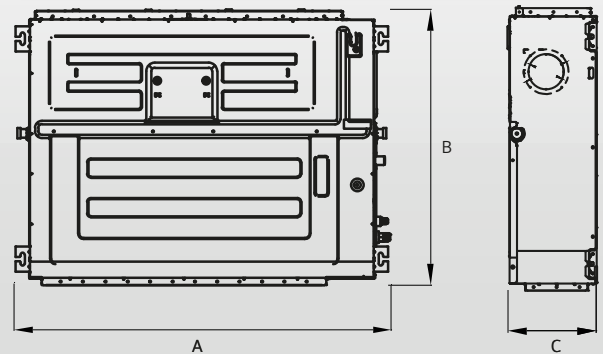
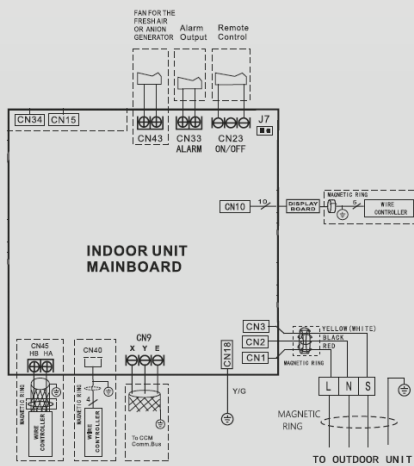

Conexiones frigoríficas

Tuberías frigoríficas	Ø3/8" / Ø5/8"
Carga fábrica / Carga	R32 / 2,9 Kg
Tubería salida desagüe int.	Ø25
Longitud máx. tuberías (A)	75 m
Desnivel máx. (B)	30 m

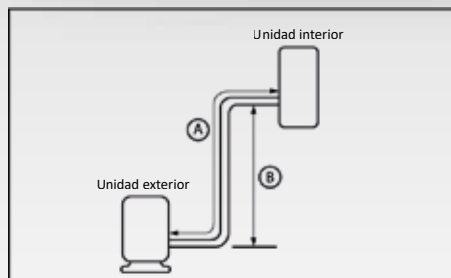

Instalación

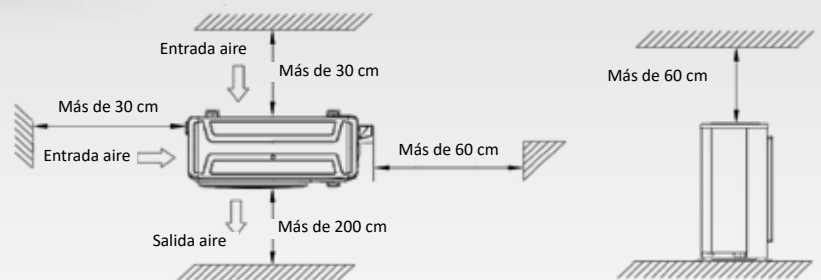

NOTAS:

- (1) Los datos y especificaciones presentes en esta ficha pueden variar sin previo aviso.
- (2) Las imágenes de esta ficha son de carácter orientativo, pudiendo ser diferentes a la máquina final.

Baja silueta

MODELO	BSBSIE72CTQ
Capacidad nominal	6TR
Consumo frío	6.400 W
Consumo calor	5.200 W
Presión sonora interior (Al/Me/Ba)	44,5/43/41,5 dB(A)
Presión sonora exterior (Al/Me/Ba)	66 dB(A)
Alimentación	220-240 V / 1 / 50 Hz
Alimentación unidad exterior	380-415 V / 3 / 50 Hz
Control inalámbrico	opcional
Control alámbrico	opcional

Dimensiones y peso	interior	exterior
A	1.200 mm	980 mm
B	750 mm	975 mm
C	300 mm	375 mm
Peso Neto	42,9 kg	92,0 kg

Esquema de conexiones

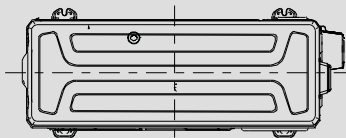
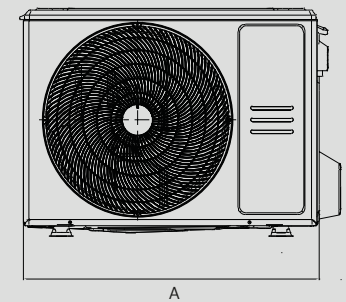
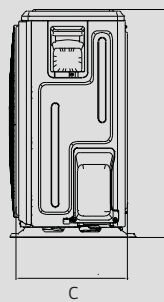
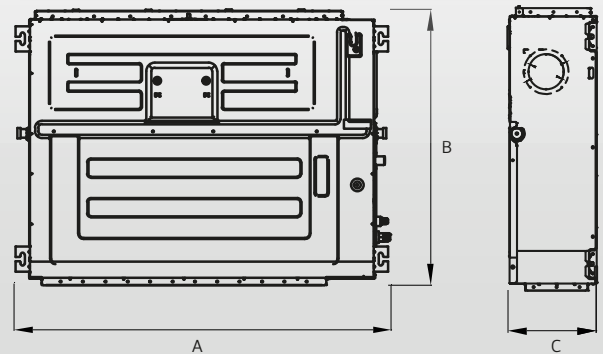
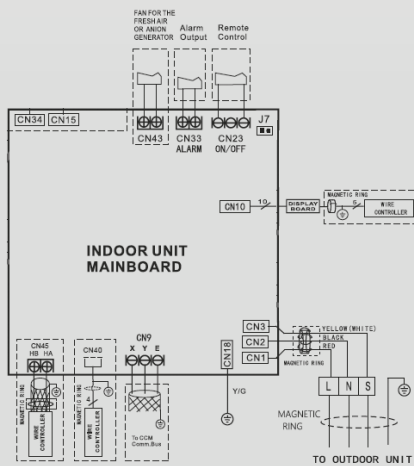

Conexiones frigoríficas	
Tuberías frigoríficas	Ø3/8" / Ø5/8"
Carga fábrica / Carga	R32 / 3,2 Kg
Tubería salida desagüe int.	Ø25
Longitud máx. tuberías (A)	75 m
Desnivel máx. (B)	30 m

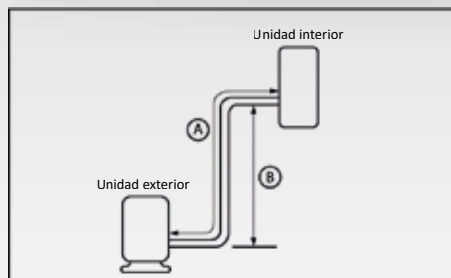

Instalación

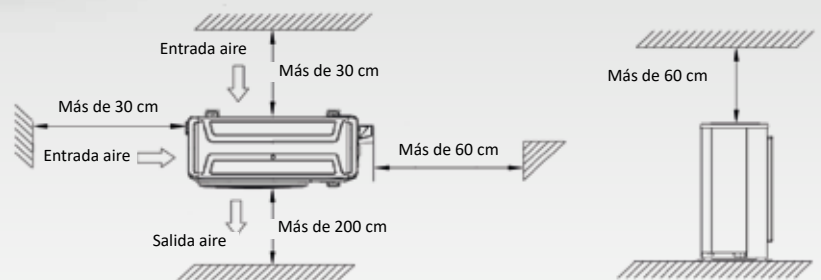

NOTAS:

- (1) Los datos y especificaciones presentes en esta ficha pueden variar sin previo aviso.
- (2) Las imágenes de esta ficha son de carácter orientativo, pudiendo ser diferentes a la máquina final.

Baja silueta

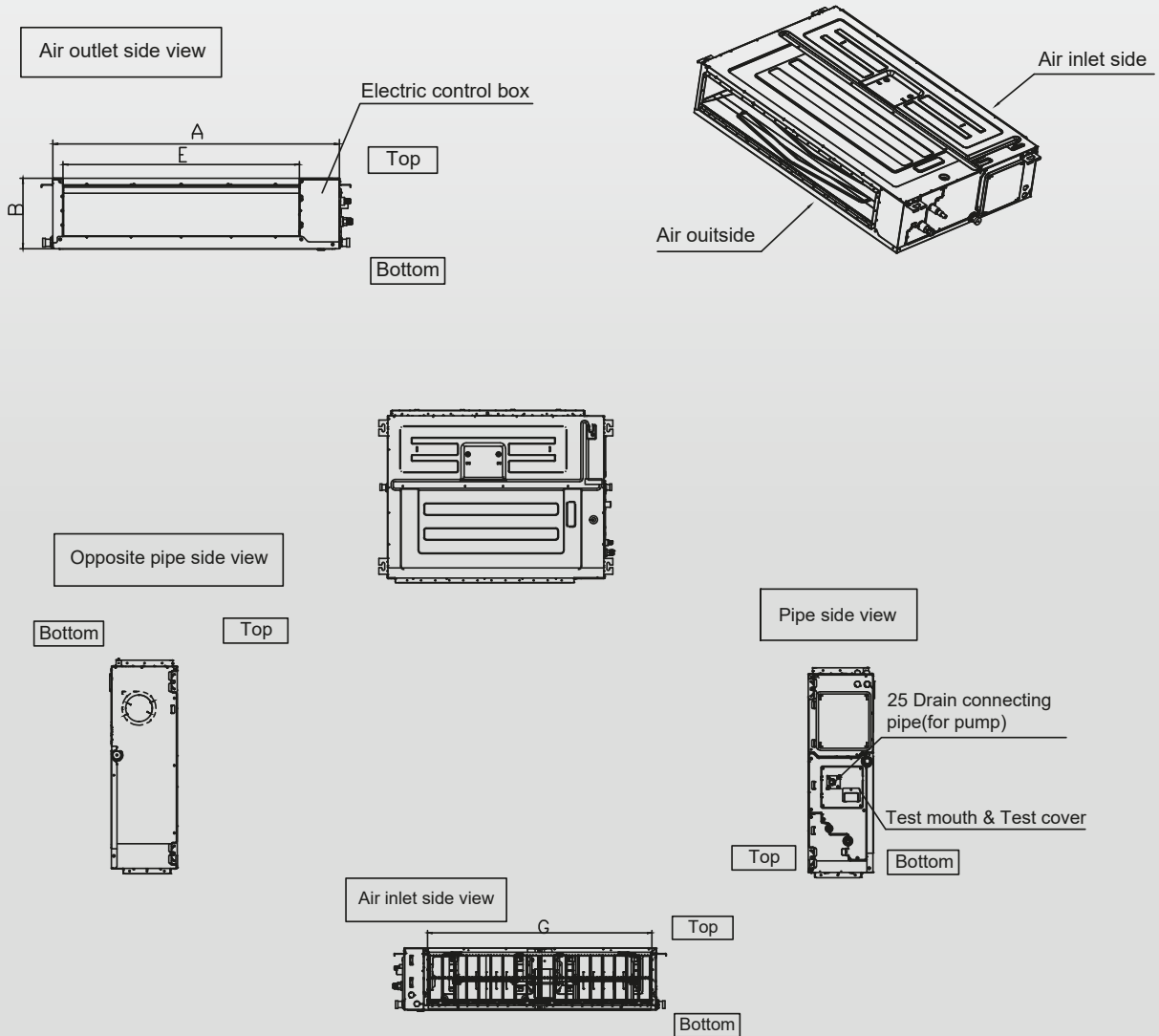

MODELO	OUTLINE DIMENSION				AIR OUTLET OPENING SIZE		AIR RETURN OPENING SIZE		SIZE OF MOUNTED LUG		FRESH AIR INTAKE OPENING SIZE	
	A	B	C	D	E	F	G	H	I	J	K	L
36~60K	1200	245	750	795	1027	178	1092	212	1240	640	100	126
60~72K	1200	300	750	795	1027	233	1092	267	1240	640	125	160

Baja silueta

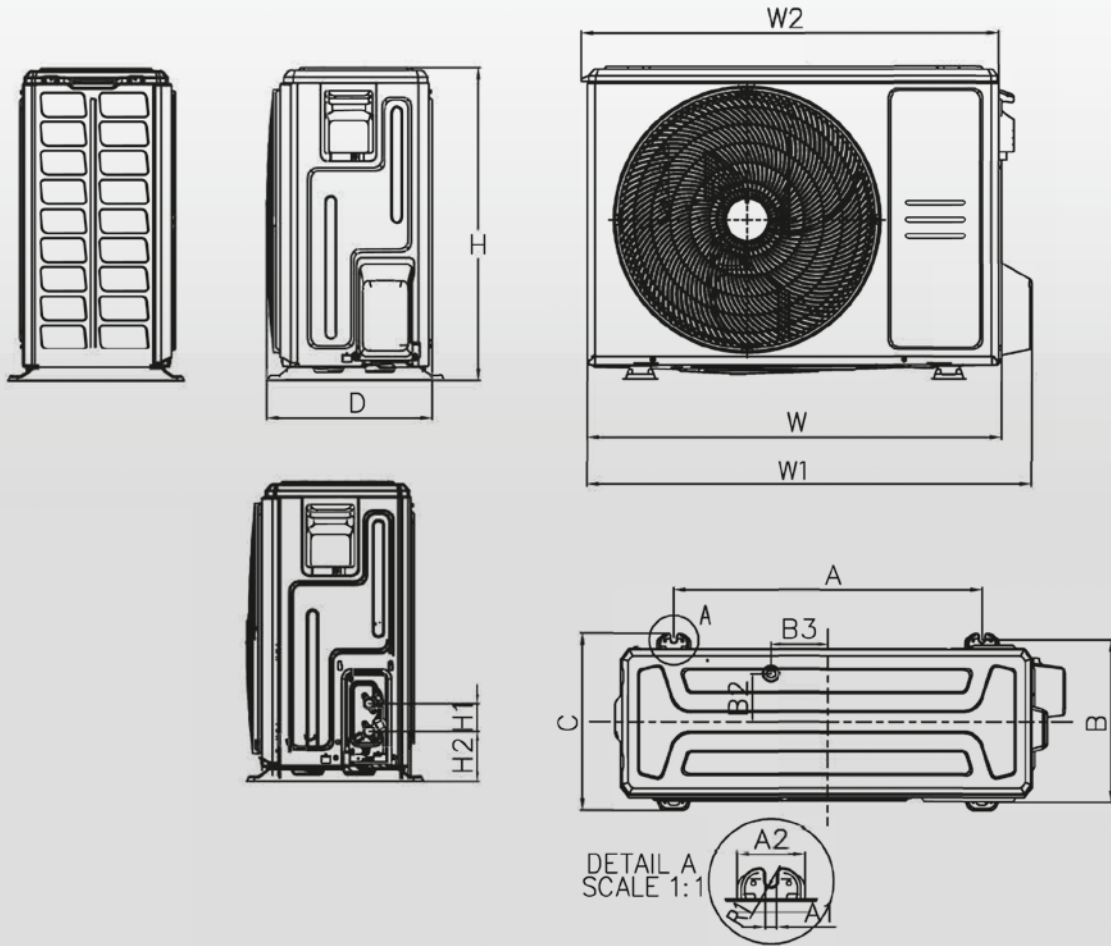

PLATFORM	W	W1	W2	D	H	A	B	C	H1	H2	A1	A2	R1	B2	B3
X6	980	1073	/	415	975	616	397	440	60	114	12	76	6	111	95
D	946	1030	/	410	810	673	403	455	60	108	24	73	6	95	10

	36W	60W - 72W
ODUs	D	X6